

### Imparare a volare... (Vedi il manuale per le istruzioni)

- Caricare la batteria di bordo.
- Installare a bordo dell'aereo la batteria completamente carica.
- Accertarsi che i rinvii dei comandi si muovano liberamente.
- Eseguire un **controllo sulla direzione dei comandi**.
- Verificare che le superfici di controllo (Alettoni, Elevatore, Timone) siano centrate quando gli stick della trasmittente sono al centro.
- Trovare un'area aperta e sicura per volare.
- Eseguire una **prova della portata radio**.
- Pianificare il volo in base alle condizioni del campo (direzione del vento e posizione del sole).
- Impostare il timer di volo su **5 minuti**, valore adatto per i primi voli.

### Accendere (ON) l'aereo... (Vedi il manuale per le istruzioni)

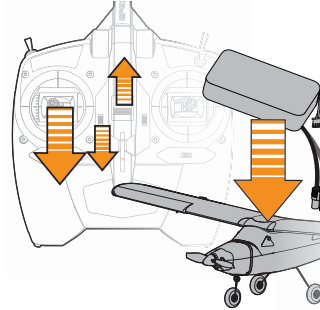

1. Abbassare completamente lo stick del motore e il suo trim.
2. Portare su ON l'interruttore di accensione della trasmittente.
3. Installare e collegare la batteria a bordo dell'aereo.
4. Mantenere l'aereo immobile appoggiato sul suo carrello per almeno 5 secondi per consentire al sistema SAFE di inicializzarsi.

### Decollo...

Selezionare sulla trasmittente la modalità di volo Principiante.

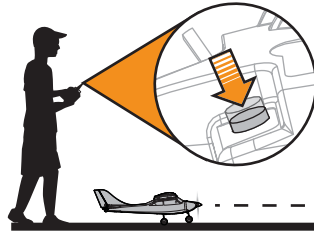
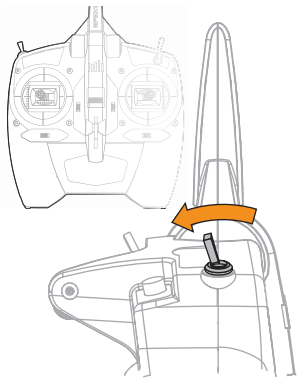

Per avere assistenza durante il decollo, tenere premuto il tasto Antipanico.

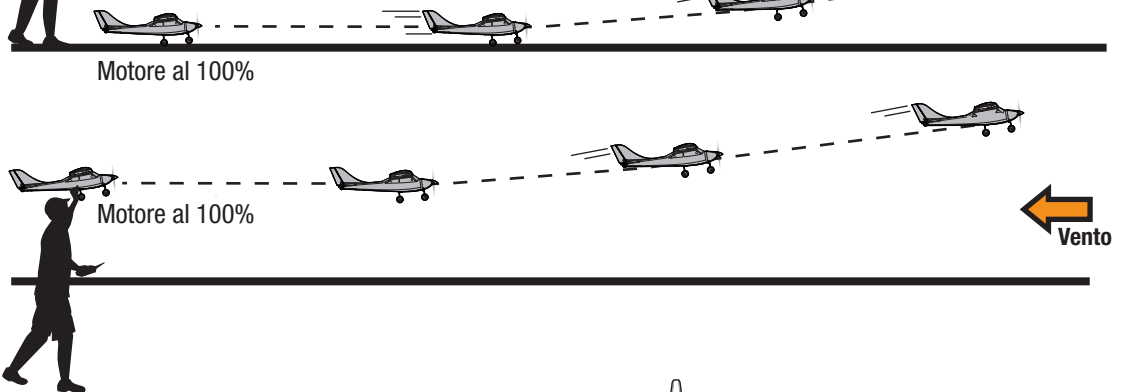

### In volo...

#### Avere quota aiuta sempre!

1. Lasciare che l'aereo salga fino ad una quota di circa 60 metri.
2. Esplorare le caratteristiche di volo dell'aereo. Cominciare con piccoli e dolci movimenti sugli stick per capire come l'aereo risponde ai comandi..

#### Ricordare...

Se si perde il controllo dell'aereo, basta tenere premuto il tasto dell'Antipanico e l'aereo si livellerà automaticamente e così si potrà riprendere il controllo.

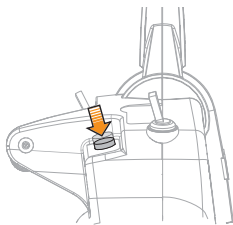

**Comando del motore**  
Spingere in avanti per aumentare la velocità, tirare indietro per diminuirla.

**Comando del timone**  
Controlla l'imbardata dell'aereo. A terra sterza a destra o a sinistra.

**Cosa aspettarsi....**  
Caratteristiche di volo del Mini Apprentice (in condizioni di vento mite).

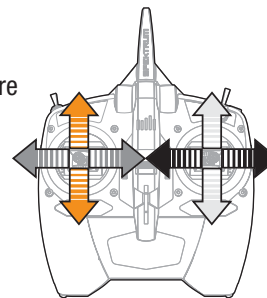

**Comando degli alettoni**  
Controlla il rollio dell'aereo per virare a destra o a sinistra.

**Comando dell'elevatore**  
Controlla il beccheggio dell'aereo. Tirando indietro cabra (sale), spingendo in avanti picchia (scende).

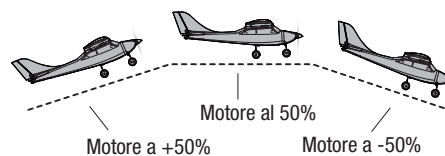

### Atterraggio...

1. Far atterrare l'aereo mantenendolo contro vento.



Per avere assistenza durante l'atterraggio, tenere premuto il tasto dell'Antipanico.

Ridurre il motore lasciando che l'aereo plani.



Tirare leggermente l'elevatore per richiamare



Atterraggio



Timone per sterzare a terra



### Dopo il volo...

- Togliere la batteria dall'aereo.
- Spegnerne la trasmittente.
- Controllare l'aereo per individuare eventuali danni.
- Tenere conto di questa esperienza di volo per programmare i voli futuri.

### Before Flight... (See manual for instructions)

- Charge your Flight Battery.
- Install the Flight Battery in the aircraft.
- Make sure control linkages move freely.
- Perform a **Control Direction Test** with transmitter.
- Confirm control surfaces (Ailerons, Elevator and Rudder) are centered when the transmitter sticks are neutral.
- Find a safe and open area to fly.
- Perform a **Radio System Range Check**.
- Plan flight for flying field conditions (Wind direction and location of the sun etc.)
- Set a flight timer for the recommend first flight time of **5 min**.

### Turning ON the aircraft... (See manual for instructions).

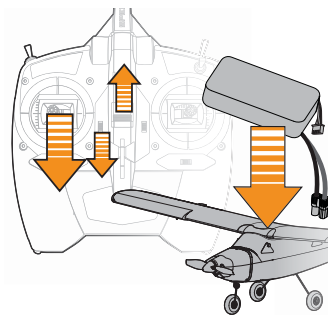

1. Fully lower throttle stick and trim.
2. Move transmitter power switch to ON position.
3. Install and connect flight battery to aircraft
4. Keep aircraft immobile on landing gear for 5 seconds to allow SAFE® technology to initialize.

### Takeoff...

Switch your transmitter's flight mode switch to Beginner Mode.

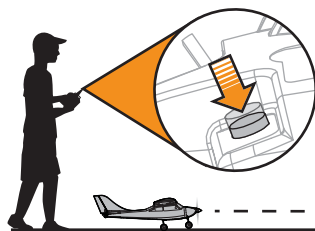

For assistance during takeoff, press and hold the Panic Button.

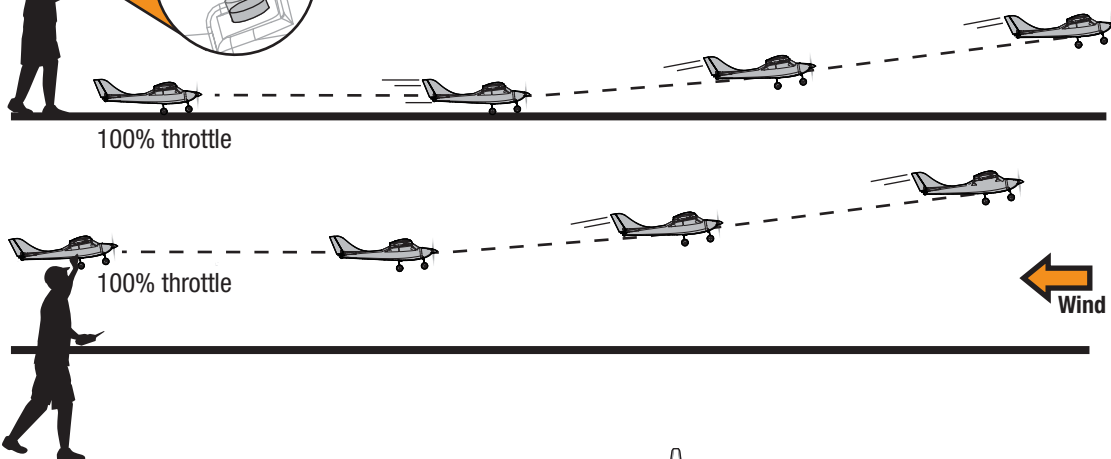

### Flying...

#### Altitude is your friend!

1. Let the aircraft climb until it reaches 200 feet.
2. Explore the flight characteristics of your aircraft. Make small, gentle control stick movements to learn how your aircraft responds.

#### Remember...

If you lose control of the aircraft, simply press and hold the Panic Button and the aircraft will auto level itself so you can regain control.

**Throttle Control**  
Push forward to increase speed, pull back to decrease speed.

**Rudder Control**  
Aircraft yaw control. Left and right steering on the ground.

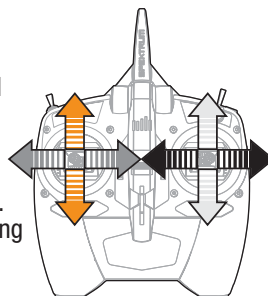

**Aileron Control**  
Aircraft Turning/banking left and right.

**Elevator Control**  
Aircraft pitch control, pull back pitches up and push forward pitches down.

#### What to Expect...

Your Mini Apprentice's flight characteristics (in mild wind conditions).

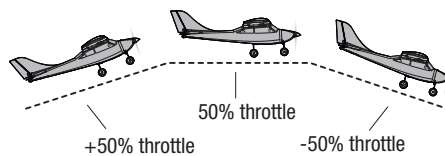

### Landing...

1. Land your aircraft into the wind.

Reduce throttle and let aircraft glide.



For assistance during Landing, press and hold the Panic Button.

### After Flight...

- Remove flight battery from the aircraft.
- Power off the transmitter.
- Inspect aircraft for damage.
- Make notes from flight experience and plan for future flights.

# Teach Yourself to Fly...

hobbyzone

Mini Apprentice® S

## Vor dem Fliegen... (lesen Sie bitte die Anleitung)

- Laden Sie den Flugakku.
- Setzen Sie den Akku in das Flugzeug ein.
- Prüfen Sie ob sich die Gestänge frei bewegen können.
- Führen Sie einen **Steuertest mit dem Sender durch**.
- Prüfen Sie ob alle Ruder (Querruder, Höhenruder und Seitenruder) neutral stehen wenn die Steuerknüppel neutral sind.
- Suchen Sie sich eine sichere und offene Fläche zum fliegen.
- Führen Sie einen **Reichweitentest durch**.
- Planen Sie ihren Flug nach den Flugfeldbedingungen (Windrichtung, Stand der Sonne etc..)
- Stellen Sie den Flugtimer für den ersten Flug auf **5 Minuten**.

## Schalten Sie das Flugzeug ein... (lesen Sie bitte die Anleitung)

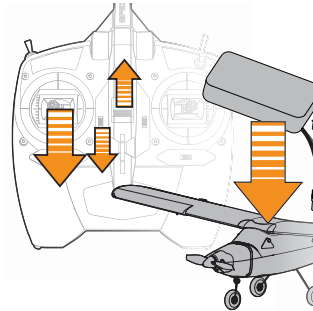

1. Bringen Sie den Gashebel und Gastrimmung ganz nach unten.
2. Schalten Sie den Senderschalter auf EIN (ON).
3. Schließen Sie den Flugakku an und setzen ihn in das Flugzeug.
4. Das Flugzeug muß für 5 Sekunden vollkommen bewegungslos auf seinem Fahrwerk stehen, damit sich das SAFE System initialisieren kann.

## Starten...

Schalten Sie den Flugmode auf Anfänger (Beginner).

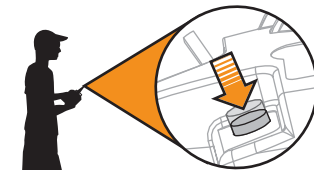
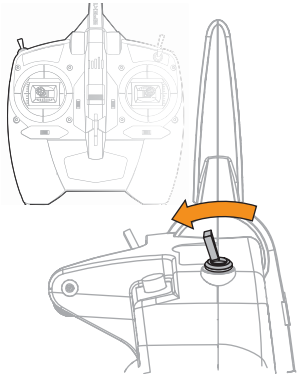

Zur Unterstützung beim Starten drücken und halten Sie den Panikbutton gedrückt.

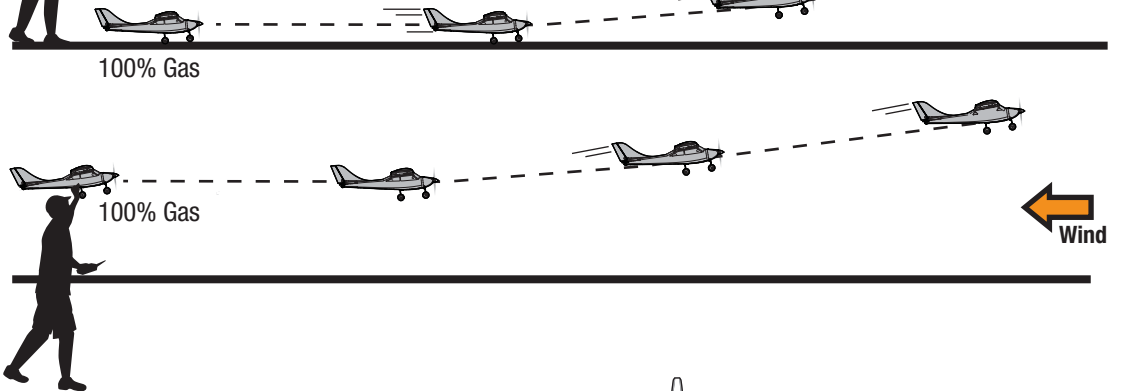

## Fliegen...

### Höhe bedeutet Sicherheit!

1. Lassen Sie das Flugzeug auf eine Höhe von ca. 65 Metern steigen.
2. Testen Sie das Flugverhalten. Führen Sie kleine Steuerbewegungen durch und achten darauf wie das Flugzeug reagiert.

### Nicht vergessen...

Sollten Sie die Kontrolle des Flugzeuges verlieren drücken und halten Sie einfach den Panik Button gedrückt. Das Flugzeug wird sich ausrichten und Sie können dann wieder Kontrolle übernehmen.



**Gas**  
Nach vorne drücken um die Geschwindigkeit zu erhöhen, nach hinten ziehen um Geschwindigkeit zu reduzieren.



**Seitenruder**  
Steuert die Gierrichtung. Steuert am Boden nach links und rechts.



**Querruder**  
Steuert die Querlage nach links und rechts.



**Höhenruder**  
Steuert die Nickachse. Steuerknüppel nach hinten hebt die Nase, Steuerknüppel nach vorne senkt die Nase.

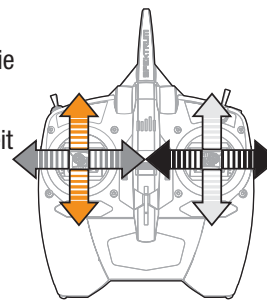

### Das ist zu erwarten..

Die Flugeigenschaften der Mini Apprentice (bei wenig Wind).

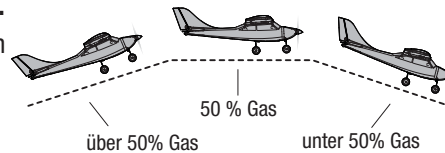

## Landen...

1. Landen Sie das Flugzeug gegen den Wind.



Zur Unterstützung der Landung drücken und halten Sie den Panikbutton.

Reduzieren Sie das Gas und lassen das Flugzeug ausgleiten.



Ziehen Sie zum Abfangen etwas Höhenruder



Aufsetzen



Richtung mit Seitenruder halten



## Nach dem Fliegen...

- Nehmen Sie den Akku aus dem Flugzeug.
- Schalten den Sender aus.
- Prüfen Sie das Flugzeug auf Beschädigungen.
- Machen Sie sich Notizen über den Flug und planen weitere Flüge.

# Apprenez à piloter votre Avion... hobbyzone

## Mini Apprentice® S

### Avant le vol... (Consultez le manuel pour les instructions)

- Chargez votre batterie.
- Installez la batterie dans l'avion.
- Assurez-vous que les tringleries peuvent bouger librement.
- Effectuez un **test des commandes avec** votre émetteur.
- Vérifiez que toutes les gouvernes (Ailerons, Profondeur et Dérive) sont centrées lorsque les manches sont au neutre.
- Choisissez une zone de vol sûre et dégagée.
- Effectuez un **test de portée**.
- Planifiez votre vol en fonction des conditions météo.
- Réglez une minuterie sur **5 minutes**, comme recommandé pour le premier vol.

### Mise sous tension de l'avion... (Consultez le manuel pour les instructions)

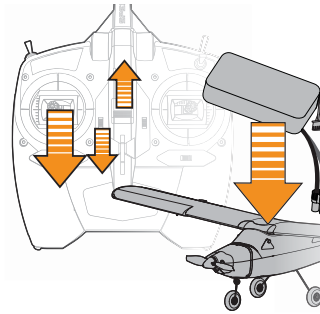

1. Mettez les gaz et trim de gaz sur la position la plus basse.
2. Mettez l'interrupteur d'alimentation sur ON.
3. Installez et branchez la batterie dans l'avion.
4. Laissez l'avion immobile sur son train d'atterrissage pendant 5 secondes pour que le système SAFE puisse s'initialiser.

### Décollage...

Mettez l'interrupteur mode de vol de votre émetteur en position mode Débutant.

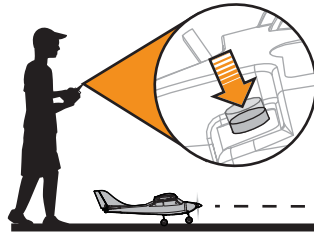

Pour une assistance lors du décollage, pressez et maintenez le bouton Panique.



Gaz à 100%



Gaz à 100%



### Le vol...

L'altitude est votre alliée!

1. Laissez l'avion monter à une altitude de 61 mètres.
2. Découvrez les caractéristiques de vol de votre avion. Effectuez de légers mouvements aux manches et observez les réactions de votre avion.

#### Commande des gaz

Poussez pour augmenter la vitesse et tirez pour diminuer la vitesse.

#### Commande de dérive

Contrôle du lacet.

Direction vers la droite et la gauche au sol.

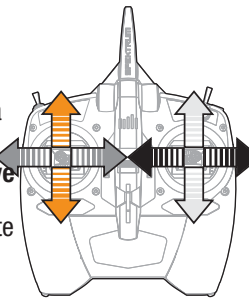

#### Commande ailerons

Virage/Inclinaison à droite ou à gauche.

#### Commande profondeur

Poussez pour faire descendre votre avion et tirez pour le faire monter.

### N'oubliez pas...

Si vous perdez le contrôle, il vous suffit de presser et maintenir le bouton Panique et l'avion se remettra à plat pour que vous puissiez reprendre le contrôle.

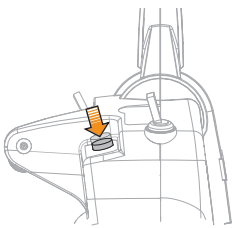

### Réactions attendues...

Caractéristiques de vol de votre Mini Apprentice (par vent calme)

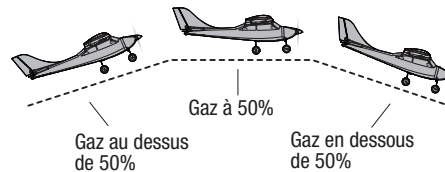

### Atterrissage...

1. Faites atterrir votre avion face au vent.

Réduisez les gaz et laissez l'avion planer.

Tirez légèrement sur la profondeur

Posez-vous

Utilisez la dérive pour vous diriger



### Après le vol...

- Retirez la batterie de l'avion.
- Mettez l'émetteur hors tension.
- Vérifiez s'il y a des dommages sur l'avion.
- Notez vos observations sur le vol et planifiez vos prochains vols.



Pour une assistance lors de l'atterrissage, pressez et maintenez le bouton Panique.